

AREBOS

Conjunto de límites portátil

AR-HE- MBS15 / 20 / 25

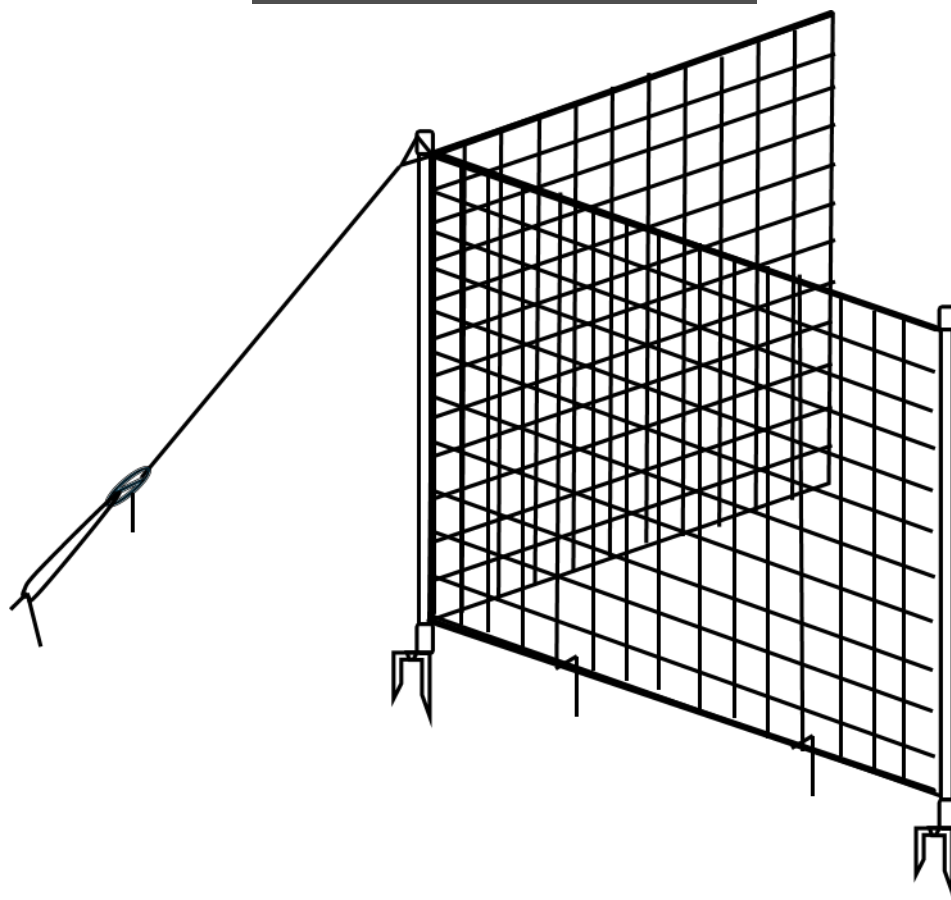

Siga todas las medidas de seguridad que se indican en este manual del usuario para garantizar un uso seguro.

Gracias por confiar en AREBOS.

Índice

1. Instrucciones de seguridad	3
1.1 Explicación de los símbolos	3
1.2 Uso previsto.....	3
1.3 Instrucciones generales de seguridad	4
2. Resumen del producto	5
2.1 Nombres de las partes.....	5
2.2 Contenido del paquete	5
3. Instalación.....	5
4. Datos técnicos.....	6
5. Limpieza y cuidado	6
6. Eliminación respetuosa con el medio ambiente	7
6.1 Eliminación y embalaje.....	7
6.2 Eliminación de equipos de desechos.....	7
7. Servicio	8
Sello.....	8

Gracias por comprar nuestro producto. Por favor, lee detenidamente las instrucciones de funcionamiento antes de usar el producto por primera vez. Si entregas el producto a un tercero, este manual debe entregarse con él. Guarda el manual de instrucciones para futuras consultas. Los dibujos de este manual pueden no coincidir con los objetos físicos. Por favor, consulta los objetos físicos.

1. Instrucciones de seguridad

1.1 Explicación de los símbolos



¡Aviso! Lee detenidamente las instrucciones de seguridad. El incumplimiento de las precauciones de seguridad puede resultar en lesiones graves o daños. Guarda las instrucciones de funcionamiento en un lugar seguro.



¡Aviso! Esta palabra señal indica un peligro con un grado medio de riesgo que, si no se evita, podría resultar en la muerte o lesiones graves.

1.2 Uso previsto

- **Nota:** Esta valla es una **barrera de plástico no electrificada**. No debe estar conectado a ningún dispositivo de valla eléctrica ni a un energizador.
- Esta valla está diseñada únicamente para uso privado, en propiedad privada.
- Este producto ofrece una solución rápida y flexible para vallar áreas privadas como jardines, recintos para pequeños animales o zonas de acampada.
- Es adecuado como barrera ligera y temporal para animales pequeños.
- La valla no es adecuada para obras de construcción, espacios públicos ni como recinto permanente para animales fuertes o destructivos.
- Cualquier uso distinto al descrito anteriormente se considera mal uso y puede causar daños o peligro. El fabricante no asume responsabilidad por lesiones o daños causados por un uso indebido.

1.3 Instrucciones generales de seguridad

-  Por favor, lee atentamente las siguientes instrucciones de seguridad antes de tu primer uso. No seguir estas directrices puede resultar en lesiones o daños en el producto. Guarda este manual para futuras consultas y pásalo a cualquier usuario posterior.
- **¡ADVERTENCIA! ¡Riesgo de asfixia!** Mantén los materiales de embalaje, como bolsas de plástico, alejados de bebés y niños. Asegúrate de que los niños no jueguen con los materiales del embalaje.
- Este producto **no es un juguete**; no permitas que los niños jueguen con la valla ni con su embalaje.
- **Solo instalación para adultos.** Monta y quita la valla solo por un adulto.
- Mantén alejados a los niños y mascotas durante el montaje y el desmontaje.
- **Solo para animales.** Úsalos exclusivamente para encerrar animales en propiedad privada.
- No lo uses para confinar a niños ni personas.
- No es adecuado para espacios públicos ni en obras de construcción.
- **ADVERTENCIA – Riesgo de estrangulamiento.** Los animales y los humanos — especialmente los niños— pueden enredarse en redes de valla y asfixiarse.
- Nunca dejes a los niños sin supervisión cerca de la valla y no la instales donde los niños tengan acceso.
- Los animales con cuernos, en particular, pueden enredarse y estrangularse ellos mismos.
- **¡Riesgo de lesión!** Los estacas y los clavos de suelo tienen puntas afiladas que pueden causar lesiones.
- Protege tus ojos, manos y pies: lleva guantes y calzado de seguridad.
- Ten cuidado al presionar postes en el suelo o retirarlos.
- Mantén a los niños y mascotas alejados de las partes punzantes en todo momento.
- **Protección de la fauna.** Inspecciona las redes regularmente para asegurarte de que no haya animales salvajes atrapados. Retira las redes sin usar o temporalmente desmontadas de inmediato para evitar que se enreden.
- **Comportamiento animal.** Ten en cuenta el temperamento y los hábitos de tus animales, incluyendo los riesgos de morder, empujar o saltar la valla.
- Esta valla es una barrera ligera y temporal para animales pequeños (por ejemplo, aves de corral, gatos, perros pequeños tranquilos). Algunos animales (por ejemplo, conejos que mastican, gallinas que picotean constantemente, perros fuertes que empujan) pueden dañar la malla de plástico.
- Supervisa siempre a los animales y revisa la valla regularmente para detectar desgaste o daños.
- **No una valla eléctrica.** La malla no contiene componentes eléctricos. No conectes la valla a ningún energizador eléctrico ni a fuente de energía.
- **Información adicional.** Las redes de valla están destinadas exclusivamente a

encerrar animales. No se permiten otros usos. Si se usa de otra manera, todas las instrucciones de seguridad deben seguirse. Si no se puede garantizar un uso seguro, el producto no es adecuado para ese propósito.

2. Resumen del producto

2.1 Nombres de las partes

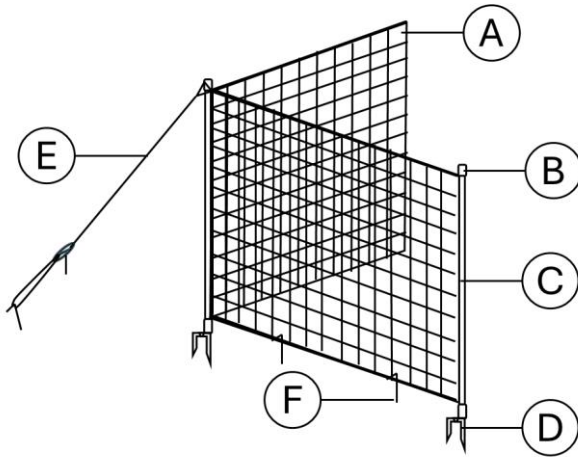

- A. Rollo de red de valla
- B. Post Cap
- C. Poste de valla
- D. Picos en el suelo
- E. Pines de tierra
- F. Cuerda de conexión

2.2 Contenido del paquete

Imagen				
Número de parte	A+B+C+D	E	F	/
Serie de 15 m	1 rollo con 9 postes	15x	4x	1x
Set de 20 m	1 rollo con 12 postes	20x	4x	1x
Set de 25 m	1 rollo con 15 postes	25x	4x	1x

3. Instalación

- Antes de la instalación, comprueba que tu paquete esté completo y que todas las piezas no estén dañadas.
- Define el área que se va a encerrar según el tamaño deseado.
- Inserta los postes firmemente en el suelo a intervalos regulares.
- Desenrolla la red de la valla y atáchala firmemente a los postes.
- Engancha la cuerda a las tapas de los postes. Ajusta la longitud y estírzalo bien hasta el suelo.

- Fija la cuerda usando los pasadores de tierra.
- Comprueba que la valla esté estable y bien tensada antes de dejar entrar a los animales.

4. Datos técnicos

Modelo	AR-HE-MBS15	AR-HE-MBS20	AR-HE-MBS25
EAN	4252023128896	4252023128902	4252023128919
Tamaño del producto	L1500*W1*H112 CM	L2000*W1*H112 CM	L2500*W1*H112 CM
Material	plástico, metal		
Tamaño de apertura neta	W1500*H90 cm	W2000*H90 cm	W2500*H90 cm
Número de puestos	9	12	15
Contenido del paquete	Red de valla con postes 1X; Cuerdas de conexión 4x; Pines de tierra 15x; Manual de usuario 1x	Red de valla con postes 1X; Cuerdas de conexión 4x; Pines de tierra 20x; Manual de usuario 1x	Red de valla con postes 1X; Cuerdas de conexión 4x; Pines de tierra 25x; Manual de usuario 1x
Peso neto	3,3 kg	4,3 kg	5,4 kg

5. Limpieza y cuidado

- Revisa regularmente la valla, los postes y las cuerdas para detectar desgaste o daños. Reemplaza las piezas dañadas inmediatamente.
- Limpia la malla con agua y jabón suave si está sucio. Evita productos químicos agresivos o herramientas afiladas
- Para una vida útil más larga del producto, evita dejar la valla expuesta a condiciones meteorológicas extremas durante largos periodos (rayos UV fuertes, heladas, tormentas).
- Seca las púas del suelo antes de almacenarlas. Si aparece un óxido leve, límpiate suavemente.
- Enrolla la red con cuidado para evitar que se enrede. Guárdalos en un lugar seco y sombreado cuando no se usen.
- No coloques cargas pesadas sobre las piezas almacenadas, ya que esto podría deformar la malla.
- Supervisa a los animales durante el primer uso y revisa regularmente si están masticando o empujando o treparándose.

6. Eliminación respetuosa con el medio ambiente

 **¡Advertencia! ¡Del riesgo de asfixia!** El material de embalaje es peligroso para los niños. Nunca dejes que los niños jueguen con el material del embalaje.

6.1 Eliminación y embalaje

- El embalaje de tu dispositivo está hecho de materiales necesarios para garantizar una protección efectiva durante el transporte. Estos materiales son totalmente reciclables y, por tanto, reducen el impacto ambiental. Desecha el embalaje en un contenedor para materiales reciclables.

6.2 Eliminación de equipos de residuos

- El equipo de residuos debe ser eliminado conforme a las directrices y regulaciones de disposición local de residuos. Contacta con la administración local a través de la dirección del centro de reciclaje más cercano y entrega tu dispositivo allí.

7. Servicio

- **Nuestro número de atención al cliente: Tel. +49 (0) 931 90 80 3000**
- **Correo electrónico: info@arebos.de**
- **Dirección de la oficina: AREBOS GmbH • Industriestr. 24 | 97297 Waldbüttelbrunn | Alemania**
- **La dirección de remitente puede encontrarse en el sello:**
<https://www.arebos.de/impressum/>

Sello

Nombre del producto: Conjunto de Límites Portátil

Modelo N.º: AR-HE-MBS15 AR-HE-MBS20 AR-HE-MBS25

Arte. N.º: 4252023128896 4252023128902 4252023128919

Si este producto se modifica sin nuestro consentimiento, pierde el derecho a cualquier garantía.

Fecha/Firma/ubicación del fabricante:

Würzburg 20.09.2025



Identificación del firmante:

Korhan Canbolat, director de la empresa

Representante autorizado para la documentación técnica:

Korhan Canbolat

Dirección de la oficina:

AREBOS GmbH

Industriestr. 24 | 97297 Waldbüttelbrunn | Alemania

La dirección de remitente se puede encontrar en el sello: <https://www.arebos.de/impressum/>